



BAVARIA. CRUISER 40. CRUISER 36.

Designed by Farr Yacht Design & BMW Group DesignworksUSA.



DIE NEUE BAVARIA./THE NEW BAVARIA. CRUISER 40.

Die BAVARIA CRUISER 40 ist die konsequente Fortsetzung des mit der neuen CRUISER Generation eingeschlagenen Kurses entwickelt in enger Zusammenarbeit mit Farr Yacht Design und BMW Group DesignworksUSA, einer Tochterfirma der BMW Group. Ihr Einklang von Funktion, Design, Segel-Performance und hohen Qualitätsstandards – in Konstruktion wie Produktion – macht die CRUISER 40 zu einer weiteren Referenz im Markt. Unsere neue CRUISER Linie steht für hochwertige Yachten mit Charakter und Kraft, mit Leidenschaft und viel Liebe zum Detail.

Welcome on Board!

The new BAVARIA CRUISER 40 is a consequent continuation of the new CRUISER range, which was developed in close cooperation with Farr Yacht Design and BMW Group DesignworksUSA, a subsidiary of the BMW Group.

As with all preceding yachts in the new range, the CRUISER 40 has been designed to ensure that yachting enthusiasts enjoy a fun, relaxed and very comfortable cruising experience – the CRUISER 40 sets new standards within the market.

Our new CRUISER range is synonymous for high-quality yachts with character and strengths, with passion and an eye for detail.





JUST CRUISING. CRUISER 40.





EXTERIEUR./EXTERIOR. **CRUISER 40.**



Die Genuaschienen auf dem Decksaufbau sorgen sowohl für ein aufgeräumtes Seitendeck als auch für hervorragende Am-Wind-Eigenschaften.

The genoa rails are positioned on top of the coachroof, ensuring uncluttered gangboards as well as excellent up-wind characteristics.

Bild Links Left picture

Die Doppelradsteuerung steuert das Ruderblatt samtweich an.
The twin steering smoothly steer the blade.



Eine komfortable Badeplattform mit abnehmbarer Badeleiter.
The comfortable bathing platform with removable bathing ladder.



Alle Fallen und Strecker werden sauber ins Cockpit geführt – für die einfache und zentrale Bedienung.
All halyards and tensions are lead cleanly into the cockpit for easy and central handling.



Große Backskisten, die jeweils Platz für eine 8-Personen-Rettungsinsel bieten.
Large locker seats, each holding a life raft for eight people.



Clever konzipiert: Instrumente sind nach dem Segeln mit einem Handgriff verstaut. So lässt sich beispielsweise der optionale Kartenplotter, der sich beim Segeln am Cockpittisch befindet, nach Gebrauch einfach darin versenken - und das Motorpanel verschwindet unter dem Steuermannsitz.

Clever combined. The instruments are put away in one easy step. The chart plotter, for example, which is placed on the cockpit table, is stored away after usage – the engine panels disappear underneath the helmsman seat.

Das Split-Großschotensystem ermöglicht optimales Trimmen und ist einfach und sicher im Handling.

The Split-Mainsheet System enables ideal trimming as well as easy and safe handling.

INTERIEUR./INTERIOR. CRUISER 40.



Große Eignerkabine mit voluminösem Stauraum unter dem Doppelbett, Sitz, Schränken und eigener Nasszelle inklusive Dusche.

Large owner's cabin with voluminous stowage space underneath the double bed, seating and cupboards. Dedicated owner wet room inclusive shower.



Beide Achterkabinen verfügen über eine zusätzliche Sitzbank, große Schränke und viel Platz – auch nach oben, man beachte die Stehhöhe!

Both aft cabins feature an additional seating bench, large wardrobes and plenty of space - the height of the cabins is also impressive!



RAUM – LICHT – LUFT: Die CRUISER 40 bietet mit ihrer Stehhöhe von 1,97 m, den drei großzügigen Kabinen und den beiden Nasszellen viel Platz und Komfort für sechs Personen. Das neue Belüftungs- und Lichtkonzept sorgt in allen Bereichen der Yacht für angenehme Helligkeit und perfekte Luftzirkulation.

SPACE – LIGHT – AIR. The CRUISER 40 salon height is an impressive 1,97 m and offers plenty of space and comfort for six people within the three cabins and both wet rooms. The new air ventilation and light concept provides the yacht in all areas with a pleasing brightness and perfect air circulation.

Der gut ausgeleuchtete Navigationstisch mit eigenem Fenster, rechts im Bild, bietet vielfältige Integrationsmöglichkeiten für Navigationsinstrumente und Multimedia.

The well-lit navigation table with own window, see right, offers multifaceted integration possibilities for navigation instruments and multimedia systems.

INTERIEUR./INTERIOR. **CRUISER 40.**



Backbord: Nasszelle mit Duschtrennung zum Waschtisch.
Port side: Wetroom with shower separation to washbasin.



Steuerbord: U-Sofagruppe mit fester Sitzbank.
Starboard: U-shaped settee with mounted seating bench.



Die lange Küchenzeile verfügt über eine große Arbeitsfläche, eine Eisbox und einen Gasherd mit Backofen. Und es bleibt noch immer reichlich Stauraum und genügend Platz, um zum Beispiel eine Mikrowelle zu integrieren.
The long kitchenette offers a large working top, an ice box and a gas stove with oven. And there is still plenty of stowage and space to integrate a microwave, for example.

SEGELPLAN./SAILPLAN. CRUISER 40.

Length overall	Gesamtlänge	12,25 m
Lenght hull	Rumpflänge	11,94 m
Length waterline	Länge Wasserlinie	11,10 m
Beam overall	Gesamtbreite	3,92 m
Draught Standard	Tiefgang Standard	2,05 m
Draught Option	Tiefgang Option	1,65 m
Unloaden weight	Leergewicht	8.680 kg
Engine	Motor Volvo Penta	D1 - 30
Engine Power	Motorleistung PS	30
Fuel tank	Kraftstofftank	210 l
Water tank	Wassertank	210 l + 150 l Option
Cabins	Kabinen	3
Berth	Kojen	6
Height in Salon	Stehhöhe im Salon	1,97 m
Mainsail.....	Großsegel & Rollgenau (Standardausf.)	81 m ²
Height above Mast	Masthöhe über Wasserlinie	18,68 m

Großsegel 49 m²
 Vorsegel 32 m²
 Selbstwende Rollfock
 Gennaker

I: 15,00 m
 E: 5,50 m
 P: 14,40 m
 J: 4,55 m

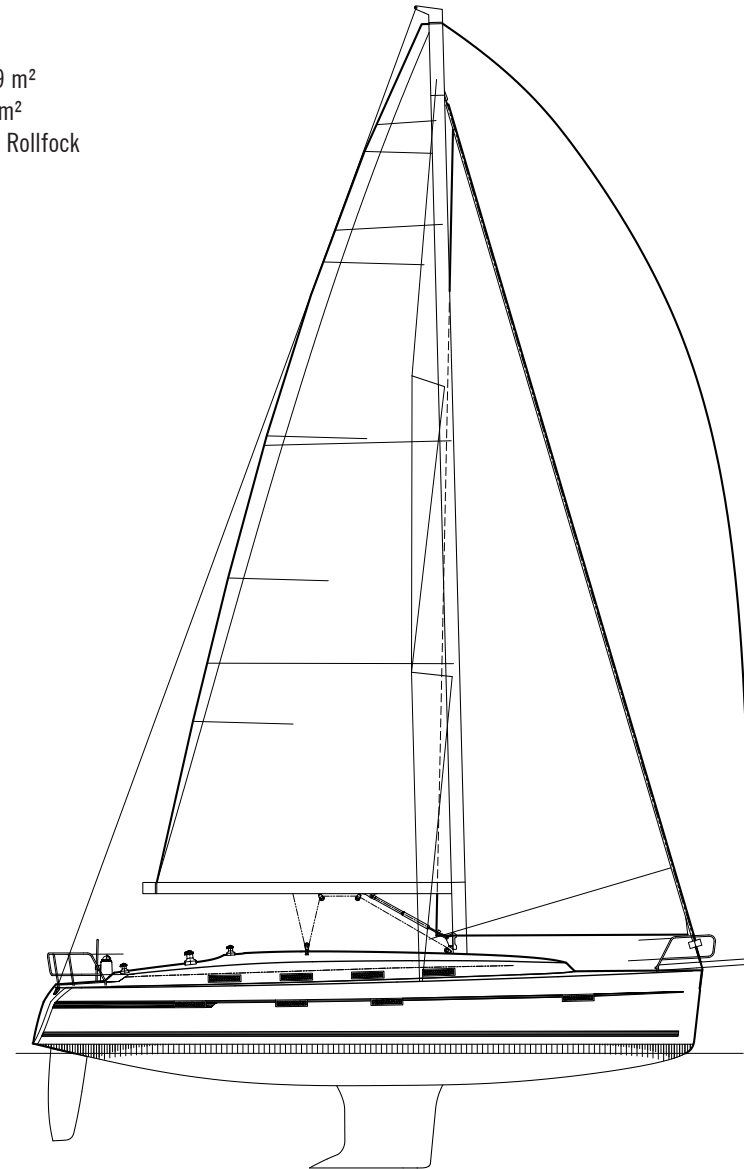

TECHNISCHE ZEICHNUNGEN./TECHNICAL DRAWINGS. **CRUISER 40.**

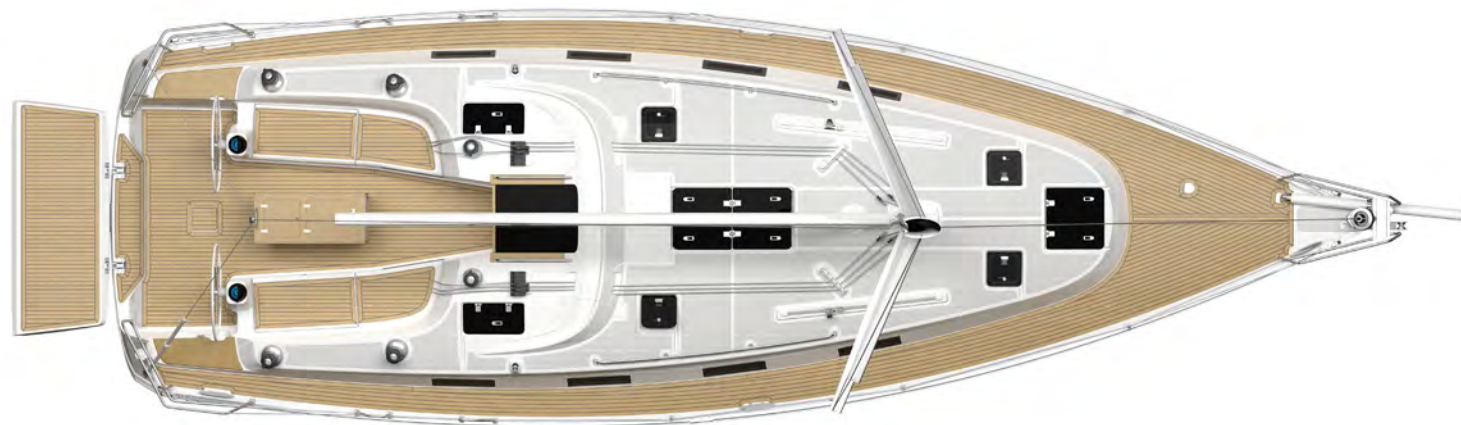

Das Deckslayout./ The deck layout.



Das Interieur./The Interior.





INNOVATIVE SEGLERFLOOTE./INNOVATIVE SAILING FLEET.

Im April 2009 erfolgte mit der CRUISER 55 der Startschuss für eine neue Generation von BAVARIA YACHTEN. Ziel dieser Erneuerung war es, neue Maßstäbe zu setzen: Die perfekte Mischung aus höchster Qualität, Sicherheit, Komfort, Performance und funktionalem Design. Ihr folgten die CRUSER 32 und 45.

Der Garant dafür, dieses Ziel auch zu erreichen, war und ist unsere Konstruktionspartnerschaft mit Farr Yacht Design und BMWGroup Designworks USA, einer Tochterfirma der BMW Group. Nun, gerade einmal ein gutes Jahr später, ist die neue Linie mit den Typen CRUISER 36 und 40 nahezu komplett.

Beide Yachten besitzen dieselben Gene wie ihre Schwesterschiffe. So ermöglicht zum Beispiel der moderne Segelplan, bei zugleich einfachem Handling, Wendewinkel von 79° und viel Spaß am Segeln. Vor Anker oder am Wind, die CRUISER Linie vermittelt das Lebensgefühl von Freiheit und Komfort an Bord einer modernen Yacht.

Das Längen-Portfolio von 32 bis 55 Fuß bietet Ihnen die perfekte Plattform, um darauf Ihre persönliche BAVARIA CRUISER zu konfigurieren. Ganz gleich wo Sie segeln und welche Ansprüche Sie haben. Gestalten Sie die Räume nach Ihren eigenen Wünschen – die Auswahl aus drei verschiedenen Holzarten und elf Polstervarianten macht es möglich!

Wenn Sie wollen, erleichtern Sie sich das Manövrieren durch ein Bugstrahlruder oder holen Sie seglerisch alles aus einem Satz „State-of-the-Art Membran Segel“ raus. Ihr Wollen ist das Maß der Dinge.

The CRUISER 55 was launched in April 2009, marking the beginning of a new generation of BAVARIA yachts. The aim was to set new standards and to offer the perfect mix of high quality, safety, comfort, performance and functional design. Followed by the CRUSER 32 and 45. The warrantors to ensure we meet our goal were our strong partners: our partnership with the construction design office at Farr Yacht Design and BMW Group DesignworksUSA, a subsidiary of the BMW Group. One year on, the new line is almost completed with the introduction of the CRUISER 36 and 40.

Both yachts feature the same genes as their sister ship. The modern sailplan, for example, offers safe handling, tacking maneuvers of 79° and a lot of fun whilst sailing. If you are laying at anchor or sailing through the wind, the new CRUISER line communicates a lifestyle of freedom and comfort whilst onboard the modern yacht.

The portfolio from 32 to 55 feet offers the perfect platform for you to configurate your very own BAVARIA CRUISER no matter where you want to go sailing and which requirements you ask for. Form your rooms to your own needs – the choice is yours with three types of woods and eleven upholstery samples.

If you wish, you can even simplify the maneuvering by obtaining a bow thruster. Or get the most out of it with a 'State-of-the-Art'-Sailset. Your desire is the key to everything.

VORSCHAU./PREVIEW. CRUISER 36.



Die CRUISER 36 lebt konsequent die Charakteristik der neuen Line. Segelplan, Deckslinien und Designsprache sind klar wieder erkennbar und setzen Zeichen.

Trotzdem steht auch die CRUISER-36-Yacht für ein eigenständig durchdachtes Konzept, unabhängig von der Wahl als 2- oder 3-Kabinenversion. So schafft zum Beispiel die neue Aufteilung bemerkenswert viel Lebensraum bei einer Stehhöhe von 1,95 m. Entdecken Sie die neue CRUISER 36!

The CRUISER 36 continuous to re-live the characteristics of the new line. Sailplan, deck lines and design language are clear and set standards.

Despite the same design language, the CRUISER 36 yacht stands tall with its own well thought-out concept, not depending from the choice of a 2 or 3 cabin version. The new divisions produce remarkable living space with a salon height of 1,95 m. Discover the new CRUISER 36.

VORSCHAU./PREVIEW. CRUISER 36.



TECHNISCHE DATEN./TECHNICAL DATA. **CRUISER 36.**

Komfort auch unter Deck: Beiden Interieurlayouts gemein sind die voll ausgestattete Küche an Steuerbord, eine geräumige Sitzgruppe im Salon und eine Vielzahl an Staufächern. Während die 2-Kabiner einen nach vorn ausgerichteten, geräumigen Navigationstisch an Backbord haben, findet man in der 3-Kabinen-Version eine klappbare Tischfläche, ebenfalls an Backbord angebracht. Ein weiteres Komfortmerkmal beider Ausführungen ist die überraschend großzügig bemessene Nasszelle, die bei der 2-Kabinen-Aufteilung zusätzlich abtrennbar ist.

Comfort underneath deck. Both interior layouts feature a fully equipped kitchen on starboard, a spacious seating area within the salon and plenty of stowage facilities. Whilst the 2-cabin version has a forward-facing, spacious navigation table on port side, the three cabin version has the solution of a foldable table, also on port side. A further comfort attribute is the spaciouly designed wet room, which can be separated in the 2 cabin version.

Length overall	Gesamtlänge	11,30 m
Lenght hull	Rumpflänge	10,90 m
Length waterline	Länge Wasserlinie	9,90 m
Beam overall	Gesamtbreite	3,67 m
Draught Standard	Tiefgang Standard	1,95 m
Draught Option	Tiefgang Option	1,63 m
Unloaden weight	Leergewicht	7.000 kg
Engine	Motor Volvo Penta	D1 - 20
Engine Power	Motorleistung PS	18
Fuel tank	Kraftstofftank	150 l
Water tank	Wassertank	210 l + 150 l Option
Cabins	Kabinen	2
Berth	Kojen	4
Height in Salon	Stehhöhe im Salon	1,95 m
Mainsail.....	Großsegel & Rollgenua (Standardausf.)	69 m ²
Height above Mast	Masthöhe über Wasserlinie	16,95 m

Alle Daten vorläufig und ohne Gewähr./All data is subject to change without notice, and given without warranty.

TECHNISCHE DATEN./TECHNICAL DATA. **CRUISER 36.**

Großsegel 42 m²
Vorsegel 27 m²
Selbstwende Rollfock
Gennaker

I: 14,10 m
E: 5,10 m
P: 13,80 m
J: 3,73 m

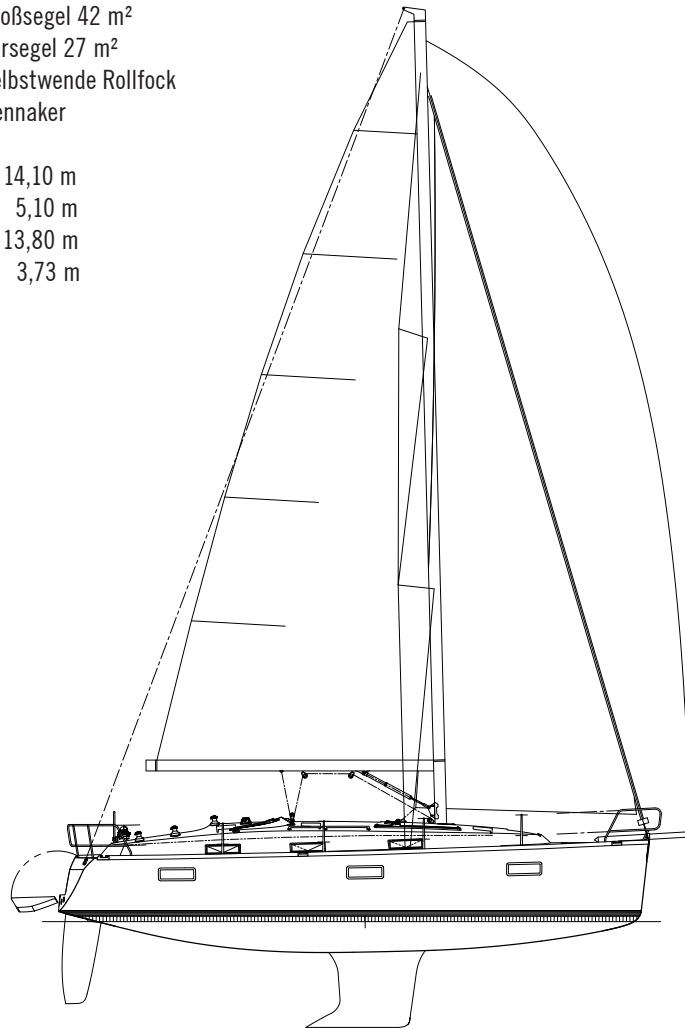

Der Segelplan./The Sail Plan.

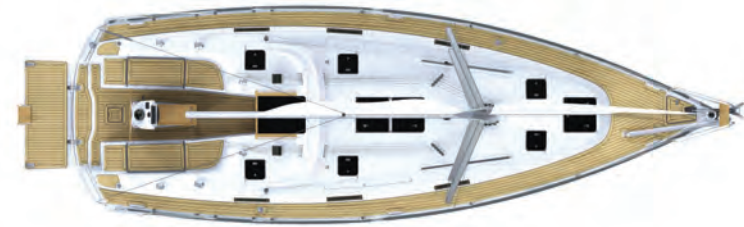

Das Deckslayout./The deck layout.



Das 2-Kabinen-Interieur./The 2-cabins Interior.



Das 3-Kabinen-Interieur./The 3-cabins Interior.



Bavaria Yachtbau GmbH, Bavariastraße 1, D-97232 Giebelstadt, Tel. +49 9334 942 - 0, Fax +49 9334 942 - 1160, www.bavaria-yachtbau.com, info@bavaria-yachtbau.com

Die abgebildeten Yachten sind teilweise mit aufpreispflichtigen Extras ausgestattet. Angaben über die Beschaffenheit basieren auf Konstruktionszeichnungen und können von der tatsächlichen Ausführung abweichen. Dieser Katalog ist kein Vertragsbestandteil. Alle Beschreibungen, Darstellungen etc. dienen lediglich der Veranschaulichung.

